

Crusty

# MANUEL D'UTILISATEUR

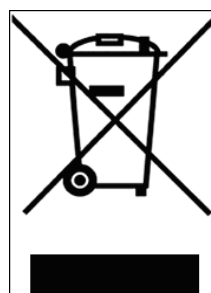

**Cet appareil est destiné au seul usage domestique et n'est pas adapté à une utilisation commerciale. Prière de lire soigneusement les instructions d'emploi et de les conserver dans un endroit sûr pour s'y référer ultérieurement.**

### Informations de sécurité

Cet appareil est conforme à des normes techniques approuvées et aux spécifications de sécurité correspondantes pour les appareils électriques.

Les réparations de cet appareil ne doivent être exécutées que par un expert qualifié. Le fabricant ne pourra être tenu pour responsable de tout dommage causé par une utilisation inappropriée ou une absence de respect des instructions d'emploi.

Ne connecter et n'utiliser l'appareil que selon les indications de la plaque signalétique.

Ne pas connecter l'appareil si soit le câble d'alimentation, soit l'appareil lui-même semblent avoir été endommagés.

Ne pas :

\*permettre au câble d'alimentation de toucher des parties chaudes.

\*tirer le câble au-dessus de bords aigus.

\*utiliser le câble pour porter l'appareil.

Débrancher l'appareil après utilisation ou en cas de panne.

**Si le cordon d'alimentation est endommagé, il doit être remplacé par le fabricant ou un agent de maintenance ou une personne qualifiée similaire dans le but d'éviter tout risque.**

Maintenir les enfants éloignés de l'appareil.

Quand l'appareil a atteint la fin de sa durée de vie opérationnelle, il doit être clairement détruit et jeté de manière appropriée.

**Le pain peut brûler. Les grille-pain ne doivent donc pas être utilisés à proximité de rideaux ou d'autres matières combustibles.**

**La température des surfaces accessibles peut être élevée quand l'appareil est en fonctionnement.**

**Le grille-pain ne doit pas être laissé sans surveillance quand il est en utilisation.**

Placer toujours le grille-pain à l'écart d'autres objets de manière à ce que l'air nécessaire à son fonctionnement puisse circuler librement.

Si une tranche de pain se bloque à l'intérieur du grille-pain, débrancher la fiche d'alimentation, attendre que le grille-pain ait refroidi et enlever soigneusement le pain.

### Les composants de votre grille-pain

**Prière de se reporter à la page avec les illustrations**

- 1) Panier à miettes
- 2) Stockage du cordon
- 3) Bouton de décongélation
- 4) Bouton de nouveau chauffage
- 5) Bouton d'annulation
- 6) Commande de brunissement variable
- 7) Levier de plateau à pain (avec soulèvement fort)
- 8) Fente à pain
- 9) Réchauffeur de viennoiserie

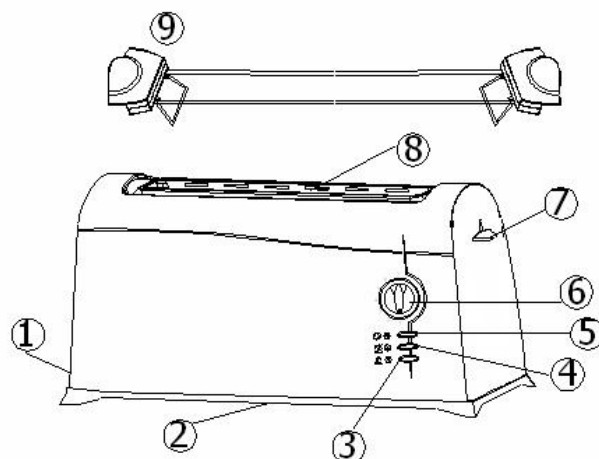

## **Avant d'utiliser le grille-pain pour la première fois**

Ouvrir la fenêtre et faire fonctionner le grille-pain trois fois sans pain au réglage le plus élevé.

## **Information importante concernant l'utilisation de ce grille-pain**

**Veiller à ne pas rayer ou endommager d'une autre manière le carter métallique avec un objet dur quelconque ni à le cogner contre un bord aigu.**

Ne pas placer le grille-pain sur une surface chaude et ne pas l'utiliser à proximité d'une source de chaleur (par exemple une plaque chauffante ou un cuiseur).

Ne pas placer de tranches de pain ou de petits pains directement sur le carter du grille-pain ou la fente elle-même – **le grille-pain pourrait être endommagé.**

Le grille-pain ne peut pas fonctionner s'il est incliné d'un certain angle ou couché sur le côté.

Ne pas enfoncer ses doigts ni d'objet métallique dans la fente à toast.

Si vous faites chauffer des petits pains sur la grille, **ne pas** placer en même temps de tranches de pain dans la fente à toasts.

**Ne pas** recouvrir la fente à toasts.

Ne pas placer de feuilles d'aluminium sur la grille à petits pains dans le but de décongeler de la nourriture congelée.

## **Comment utiliser le grille-pain**

### **Pour faire des toasts**

Brancher le grille-pain sur la prise secteur.

Régler le degré désiré de chauffage par réglage de la position du bouton du sélecteur.

Tourner le bouton comme suit :

7 = plus sombre

1 = plus léger

Insérer les tranches de pain.

Appuyer sur l'interrupteur MARCHE/fort soulèvement vers le bas aussi loin qu'il peut aller ; les tranches de pain sont abaissées dans le grille-pain. Le pain est automatiquement centré dans la fente à toasts.

Le grille-pain se coupe automatiquement quand le laps de temps approprié se termine. Les tranches de toast sont éjectées en dehors de la fente.

On emploie "Décongélation" en appuyant sur le bouton de cuisson du bouton pour le pain congelé. (Le voyant LED Décongélation" s'allume quand cette fonction est programmée.

On emploie "Nouveau Chauffage" en appuyant sur le bouton afin de chauffer le toast sans le griller. (Le voyant LED Nouveau Chauffage" s'allume quand cette fonction est programmée.

On emploie le bouton MARCHE/fort soulèvement en le tirant doucement vers le haut dans le but de remonter les toasts de petite taille en dehors de la fente.

Appuyer sur le bouton ARRET ( Figure 5 i ):

si le toast est trop sombre

ou s'il se produit une panne.

**La voyant Secteur ( Figure 5 I ) s'allumera quand le grille-pain est mis sous tension et s'éteindra si on appuie sur le bouton "ARRET" ou si le temps de fonctionnement approprié se termine.**

### **Grille démontable pour petits pains**

Placer la grille de manière appropriée sur le dessus de la fente en la tenant par les poignées et s'assurer que la grille est placée solidement, puis placer les petits pains sur les grillages métalliques et allumer le grille-pain.

### **Ne jamais toucher les grilles métalliques quand elles sont chaudes.**

Les petits pains ne doivent pas faire saillie au-delà des côtés de la grille de plus de 1 cm.

### **Que devez-vous savoir à propos des tranches de pain et des petits pains ?**

Le type de pain, sa teneur en humidité, son âge, l'épaisseur et le nombre des tranches ont tous un effet sur le degré de cuisson.

Si vous voulez griller deux tranches de pain côté par côté, elles doivent donc être du même type de pain, avoir la même teneur en humidité et être du même âge. (Si possible, le pain doit être conservé emballé.)

L'épaisseur globale du pain ne doit pas dépasser 3 cm.

On peut utiliser le grille-pain avec un pain, des gâteaux ou pâtisseries quelconques sans aucune garniture, y compris les produits surgelés.

### **Tranches très minces**

Ne sont pas centrées automatiquement.

Doivent être grillées au réglage le plus faible afin d'éviter qu'elles ne brûlent.

Conserver toujours dans un endroit sec le pain en tranches destiné à être grillé.

Conserver le pain dans un emballage étanche.

Il est en général nécessaire de griller les types de pain les plus noirs à un réglage plus élevé que le pain blanc.

Pour obtenir des petits pains particulièrement légers, pulvériser un peu d'eau sur ceux-ci avant de les placer sur le grille-pain. les petits pain doivent être retournés une ou deux fois.

### **Comment nettoyer le grille-pain**

Débrancher l'alimentation et attendre que le grille-pain ait refroidi.

Enlever et vider le plateau à miettes.

Utiliser une brosse rigide pour éliminer toutes les miettes brûlées.

Essuyer l'extérieur du grille-pain au moyen d'un linge humide.

Ne pas utiliser d'objet aigu en substance abrasive pour nettoyer le grille-pain.

**Ne pas immerger le grille-pain dans l'eau ni le placer dans un lave-vaisselle.**

**S'assurer qu'il n'y a aucun corps étranger tel que linge, brosse etc. ni de liquide tel que l'eau resté dans la fente ni dans le plateau à miettes après nettoyage.**

[www.robusta.fr](http://www.robusta.fr)

## **Participons à la protection de l'environnement !**

Votre appareil contient de nombreux matériaux valorisables ou recyclables.

Confiez celui-ci dans un point de collecte ou à défaut dans un centre de service agréé pour que son traitement soit effectué.